

Fijaciones mecánicas VCMC-K2-QUICK

Margen de fijación de 10 mm a 100 mm · Con ajuste rápido

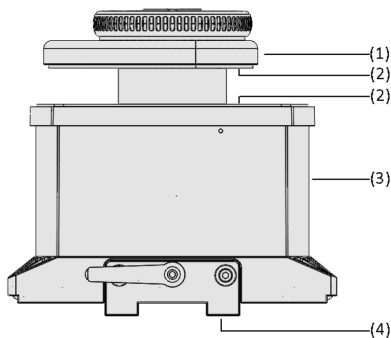

Fijaciones mecánicas VCMC-K2-QUICK



Diseño del sistema Fijaciones mecánicas VCMC-K2-QUICK



Fijación mecánica VCMC-K2-QUICK fijando marcos

Idoneidad para aplicaciones específicas de sectores profesionales

Aplicaciones

- Sistema de fijación mecánica para centros de mecanizado CNC con sistema de consolas (sistema de 2 circuitos)
- Especialmente adecuada para piezas delgadas y curvadas como p. ej. marcos y perfiles de ventana
- Para el montaje, la fijación se sujeta a la consola con el primer circuito de vacío y opcionalmente también mecánicamente; la altura de la fijación se adapta a la pieza con el ajuste rápido sin herramientas
- Fijación de la pieza activando el segundo circuito de vacío de la máquina

Diseño

- El plato de fijación triangular (1), se ajusta sin herramientas en altura de fijación y superficie de apoyo de la pieza
- El plato de fijación se baja a través del pistón activando el vacío y fija la pieza
- Material de fricción (2) para optimizar la absorción de fuerza transversal
- Cuerpo base (3) de aluminio con interfaz a la mesa de la máquina para fijar la fijación por vacío
- Fijación mecánica (4) opcional para fijar el dispositivo a la consola

Productos prestaciones

- Plato de fijación triangular con ajuste rápido sin herramientas que permite tiempos de preparación más cortos
- Fuerzas de sujeción de hasta 700 N garantizan una gran fuerza de retención incluso con piezas estrechas
- La fijación por vacío y la fijación mecánica opcional aseguran la sujeción a la consola
- No se requiere ningún medio adicional en la máquina, ya que la fijación se activa por el vacío de funcionamiento del centro de mecanizado CNC
- Los materiales de fricción especiales en el plato de fijación y en la superficie de fijación aseguran que la pieza se mantenga segura incluso con altas fuerzas de mecanizado

Fijaciones mecánicas VCMC-K2-QUICK

Margen de fijación de 10 mm a 100 mm · Con ajuste rápido

🔑 Código de designación Fijaciones mecánicas VCMC-K2-QUICK

VCMC-K2	–	QUICK	–	170x135	–	x50	–	15-85
1		2		3		4		5

1 – Designación breve

Código	Modelo
VCMC-K2	Fijación mecánica, sistema de 2 circuito de consola

2 – Tamaño

Código	Modelo
QUICK	Con ajuste de altura sin herramientas

3 – Dimensiones

Código	LxAn en mm
170x135	170x135

4 – Altura de fijación

Código	An en mm
x50...x125	50 a 125

5 – Margen de fijación

Código	Margen de fijación en mm
15-85...10-100	15-85 y 10-100

La fijación mecánica VCMC-K2-QUICK se suministra completamente montada. El producto consiste en:

- Plato de fijación con ajuste rápido
- Cuerpo base de aluminio
- Montaje de la consola

Repuestos disponibles: plato de fijación

Accesorios disponibles: fijación mecánica, juego de conversión para la mesa de la máquina automática, prolongacione del rango de sujeción

🔑 Datos de pedido Fijaciones mecánicas VCMC-K2-QUICK

Modelo	Nro. de pieza
VCMC-K2-QUICK 170x135x50 15-85	10.01.12.04693
VCMC-K2-QUICK 170x135x75 15-85	10.01.12.04745
VCMC-K2-QUICK 170x135x100 10-100	10.01.12.04613
VCMC-K2-QUICK 170x135x125 10-100	10.01.12.04743

🔑 Datos de pedido Repuestos Fijaciones mecánicas VCMC-K2-QUICK

Modelo	Repuestos	Nro. de pieza
VCMC-K2-QUICK 170x135x50 15-85	Disco de fijación	SPAN-TELL 110x30 EXZ VCMC
VCMC-K2-QUICK 170x135x75 15-85	Disco de fijación	SPAN-TELL 110x30 EXZ VCMC
VCMC-K2-QUICK 170x135x100 10-100	Disco de fijación	SPAN-TELL 110 EXZ VCMC
VCMC-K2-QUICK 170x135x125 10-100	Disco de fijación	SPAN-TELL 110 EXZ VCMC

Modelo	Nro. de pieza
Marco obturador (inferior)	VCDR 166x113x6.6 VCSP
	10.01.12.02191

🔑 Datos de pedido Accesorios Fijaciones mecánicas VCMC-K2-QUICK

Modelo	Repuestos	Nro. de pieza
VCMC-K2-QUICK 170x135x50 15-85	Prolongación con hexágono	VRL-S M20x1x35
VCMC-K2-QUICK 170x135x75 15-85	Prolongación con hexágono	VRL-S M20x1x35
VCMC-K2-QUICK 170x135x100 10-100	Conjunto de actualización AP	ZUB VCMC-K2

Repuestos	Modelo	Nro. de pieza
Unidad de sujeción	KLEM-EINH 69.5x35x12.5	10.01.12.04990
Ayuda al posicionamiento	ZUB VCMC	10.01.12.04008
Unidad de sujeción y ayuda al posicionamiento	ZUB VCMC	10.01.12.05154

Fijaciones mecánicas VCMC-K2-QUICK

Margen de fijación de 10 mm a 100 mm · Con ajuste rápido

Datos técnicos Fijaciones mecánicas VCMC-K2-QUICK

Modelo	Margen de fijación [mm]
VCMC-K2-QUICK 170x135x50 15-85	15,0 ... 85,0 mm
VCMC-K2-QUICK 170x135x75 15-85	15,0 ... 85,0 mm
VCMC-K2-QUICK 170x135x100 10-100	10,0 ... 100,0 mm
VCMC-K2-QUICK 170x135x125 10-100	10,0 ... 100,0 mm

Fijaciones mecánicas VCMC-K2-QUICK

Margen de fijación de 10 mm a 100 mm · Con ajuste rápido

Datos de diseño Fijaciones mecánicas VCMC-K2-QUICK

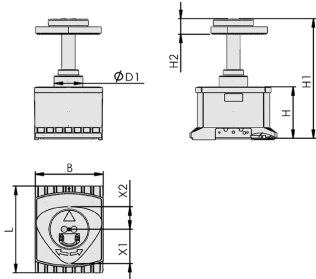

VCMC-K2-QUICK

Fijaciones mecánicas VCMC-K2-QUICK

Margen de fijación de 10 mm a 100 mm · Con ajuste rápido

Datos de diseño Fijaciones mecánicas VCMC-K2-QUICK

Modelo	B [mm]	D1 [mm]	H [mm]	H1 [mm]	H2 [mm]	L [mm]	X1 [mm]	Cuadrícula de orificios X2 [mm]
VCMC-K2-QUICK 170x135x50 15-85	133,00	56	50	168	30,0	171,0	67	44
VCMC-K2-QUICK 170x135x75 15-85	133,31	56	75	193	30,0	171,0	67	44
VCMC-K2-QUICK 170x135x100 10-100	133,31	56	100	234	30,0	170,0	67	44